

COMBi-CB E4

Yenilikçi ve kompakt yapıdaki COMBi-CB E4, tesisinizin hem iç hem de dış alanlarında üretkenliği, güvenliği ve depolama kapasitesini artırır.

COMBiLiFT

LIFTING INNOVATION



HASEL

Mescit Mah. Demokrasi Cad. No: 21-29 34956 Tuzla/İstanbul
iletisim@hasel-combilift.com
hasel-combilift.com

İletişim Hattı : 0850 26 00 727

COMBi-CB E4

ÜSTTEN GÖRÜNÜŞ

DÜZ SÜRÜŞ MODU

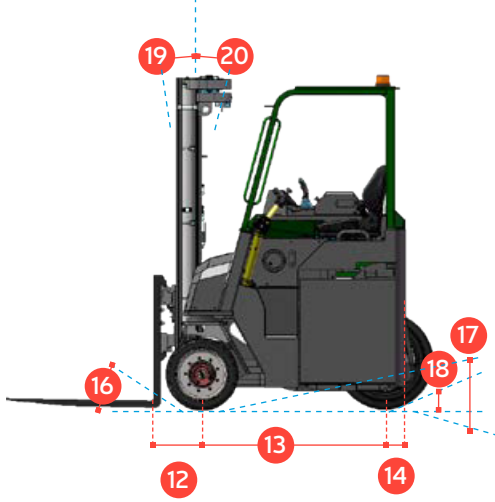

YAN SÜRÜŞ MODU

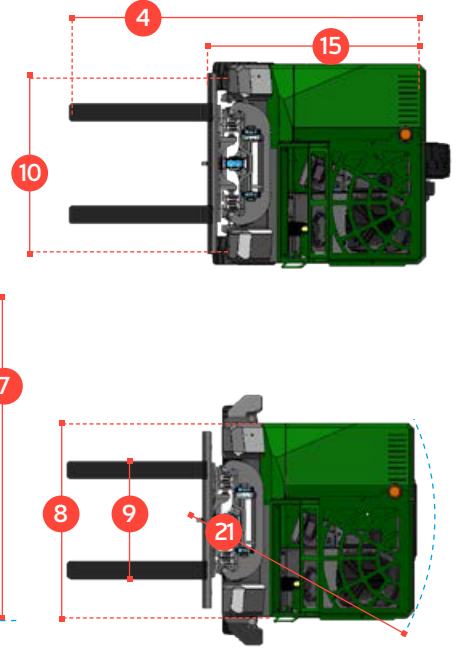
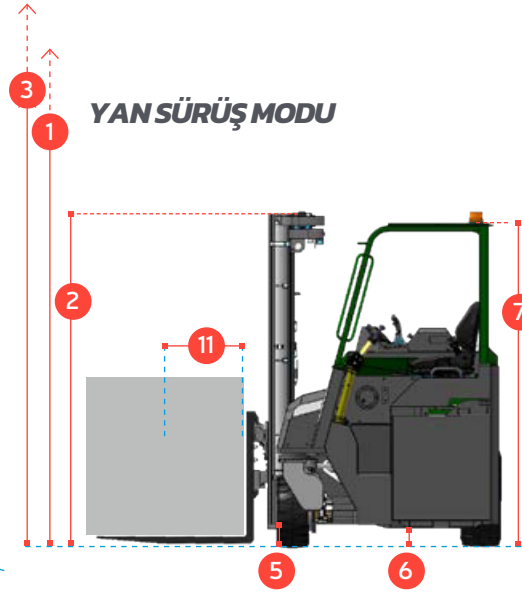

No.	Açıklama	Standart
1 a	Kaldırma Yüksekliği	4040mm
1 b	Serbest Kaldırma Yüksekliği	0mm
2	Kaldırma Yüksekliği (Asansör Kapalı)	2900mm
3	Kaldırma Yüksekliği (Asansör Açık)	5050mm
4	Toplam Ekipman Uzunluğu	2925mm
5	Asansörün Yerden Yüksekliği (Kapalı Konumda)	152mm
6	Ön-Arka Aksın Yerden Yüksekliği	125mm
7	Kabin Korumanın Yerden Yüksekliği	2356mm
8	Ekipmanın Genişliği	1650mm
9	Azami Çatal Açıklığı	1500mm
10	Ön Aks Mesafesi	1445mm
11	Yük Merkezi	600mm
12	Ön Tekerlek Merkezinin Ekipmanın Önüne Olan Uzaklığı	355mm
13	Ön-Arka Aks Mesafesi	1350mm
14	Arka Tekerlek Merkezinin Ekipmanın Arkasına Olan Uzaklığı	155mm
15	Ayna Yüzünün Ekipmanın Arka Noktasına Uzunluğu	1860mm
16	Yaklaşma Açısı	30°
17	Rampa Açısı	20°
18	Ayrılma Açısı	30°
19	Asansörün Öne Eğilme Açısı	3°
20	Asansörün Arkaya Eğilme Açısı	7°
21	Min. Dönüş Yarıçapı	1670mm

Çok Yöne Hareketli



Özellikler

- Yarı Açık Kabin
- Yüke Duyarlı Direksiyon Sistemi
- Tekerlerin Çok Yöne Hareket İçin Konumlandırılabilmesi
- CAN-BUS Makina Bağlantısı
- Çok Yöne Manevra Kabiliyeti
- Üç Tekerlekten Elektrikli Çekiş Sistemi
- AC Motor Teknolojisi

A	Kaldırma Kapasitesi	4000 kg
B	Yüksüz Ağırlık	8600 kg
C	Azami Hız	11 km/saat
D	Azami Çalışma Eğimi	10%
E	Akü Kapasitesi	72 V / 775 Ah
F	AC Sürüş Motoru (3 Adet)	2 x 2,5 kW (Ön) / 1 x 5 kW (Arka)
G	AC Kaldırma Motoru	20 kW
H	Çatal Ölçüleri	150mm x 50mm x 1065mm
I	Ön Lastik (2 adet 21x9-22) - Kauçuk Dolgu	Dış Çap: 533mm / Genişlik: 229mm
J	Arka Lastik (1 adet 28x10-22) - Süper Elastik	Dış Çap: 711mm / Genişlik: 254mm
K	Standart Renk	Yeşil ve Gri
L	Süspansiyonlu Koltuk	Grammer MSG 65

COMBILIFT ÜRÜNLERİNİ SÜREKLİ OLARAK GELİŞTİRMEKTEDİR VE ÖNCEDEN HABER VERMEKSİZİN ÖZELLİKLERİNİ DEĞİŞTİRME HAKKINI SAKLI TUTAR. BELİRTİLEN ÖZELLİKLER VE/VEYA BÜYÜTLER BAZI ÜLKELERDE RESİMDE GÖRÜLENLERDEN FARKLILIK GÖSTERİBİLİR.



Detaylı bilgi için QR kodunu okutarak internet sitemizi ziyaret edebilirsiniz

HASEL

Mescit Mah. Demokrasi Cad. No: 21-29 34956 Tuzla/İstanbul
iletisim@hasel-combilift.com
hasel-combilift.com

İletişim Hattı : 0850 26 00 727